

1В

 Тип планировки:
однокомнатная

 Общая площадь:
50,0

 Этажи:
2-12

 Расположение окон:
запад или восток

 Отделка:
чистовая

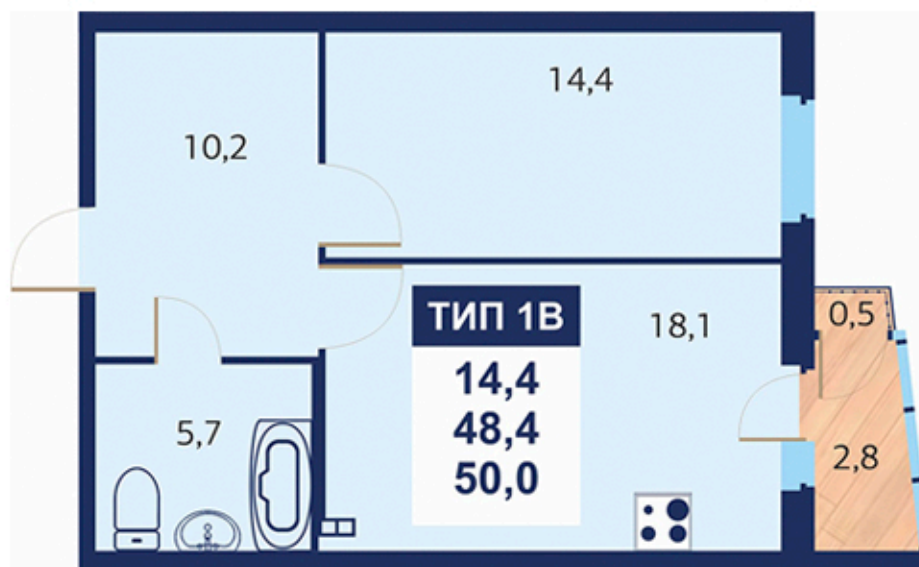
 Срок сдачи:
4 квартал 2018

Описание квартиры

Просторная однокомнатная квартира с функционалом двухкомнатной квартиры. Идеальное решение для семьи, в том числе с одним ребенком.

В этой квартире есть все необходимое для комфортной жизни:

- уютная комната оптимальной площади (14,5 м²)
- просторная прихожая (10 м²), где Вы сможете установить вместительные шкафы. Значит, в комнате будет больше места и света
- большой с/у (5,7 м²), в котором вы разместите все необходимое, включая стиральную машину и шкафчик для бытовой химии
- особенность этой квартиры – большая кухня-гостиная (18 м²) с балконом. Она может сочетать в себе функции кухни и гостиной (или родительской спальни).